

## Kugelrolle mit Federelement / Tellerfeder

Größe 15

Größe 22, 30

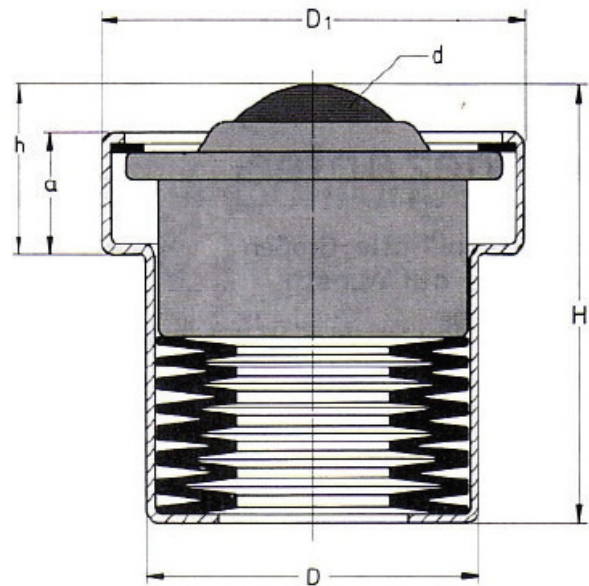
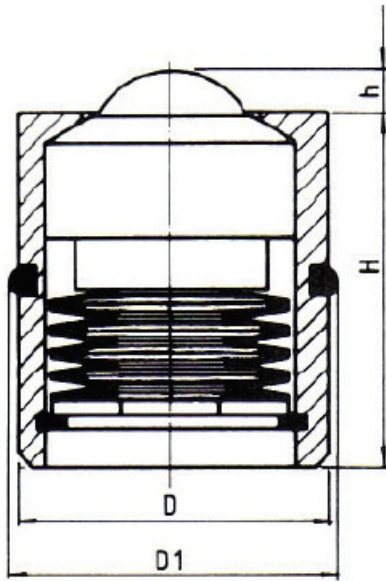

	A	B	C	Technische Daten					Federauslegung		
				D	D1	h	H	a	Gewicht	Vorspann- kraft	End- kraft
Tragkugeln	:Stahl-gehärtet	Stahl-gehärtet	Niro-gehärtet	mm	mm	mm	mm	mm	Gramm	kg ±15%	kg ±15%
Gehäuse	: Stahl-brüniert	St.-verzinkt	St.-verzinkt	-0,2	-0,2		±0,1				
Kugel Ø	: Bestell-Nr.	Bestell-Nr.	Bestell-Nr.								
15 mm	02.150.00	--	--	30,0	31	2,7	36,6	--	132	30	60
22 mm	---	02.221.00	02.222.00	39,0	50	18,0	51,0	14,0	246	60	80
30 mm	---	02.301.00	02.302.00	48,5	62	25,5	65,5	17,5	475	120	150

Änderungen vorbehalten

Kugelrollen mit Federelement ermöglichen eine gleichmäßige Lastverteilung beim Transport von Gütern mit unebener Lauffläche. Wenn die Last die Vorspannkraft übersteigt, federt die Kugelrolle bis zur Endkraft in das Federgehäuse ein. Die Last wird federnd aufgenommen. Die Anzahl und Anordnung der Kugelrollen richtet sich nach dem Gewicht, der Größe und der Beschaffenheit der Grundfläche des Fördergutes. Damit die Grundfläche der Last immer auf Kugelrollen aufliegt und nicht in die Zwischenräume rutschen kann, errechnet sich der Kugelrollen-Abstand aus der kleinsten Kantenlänge dividiert durch 2,5. Ist die Grundfläche der Last anpassungsfähig, so kann man davon ausgehen, dass weitere Kugelrollen zum Tragen kommen. Dann kann die Last durch die Anzahl der tragenden Kugelrollen dividiert werden, woraus sich die Belastung pro Kugelrolle ergibt.